

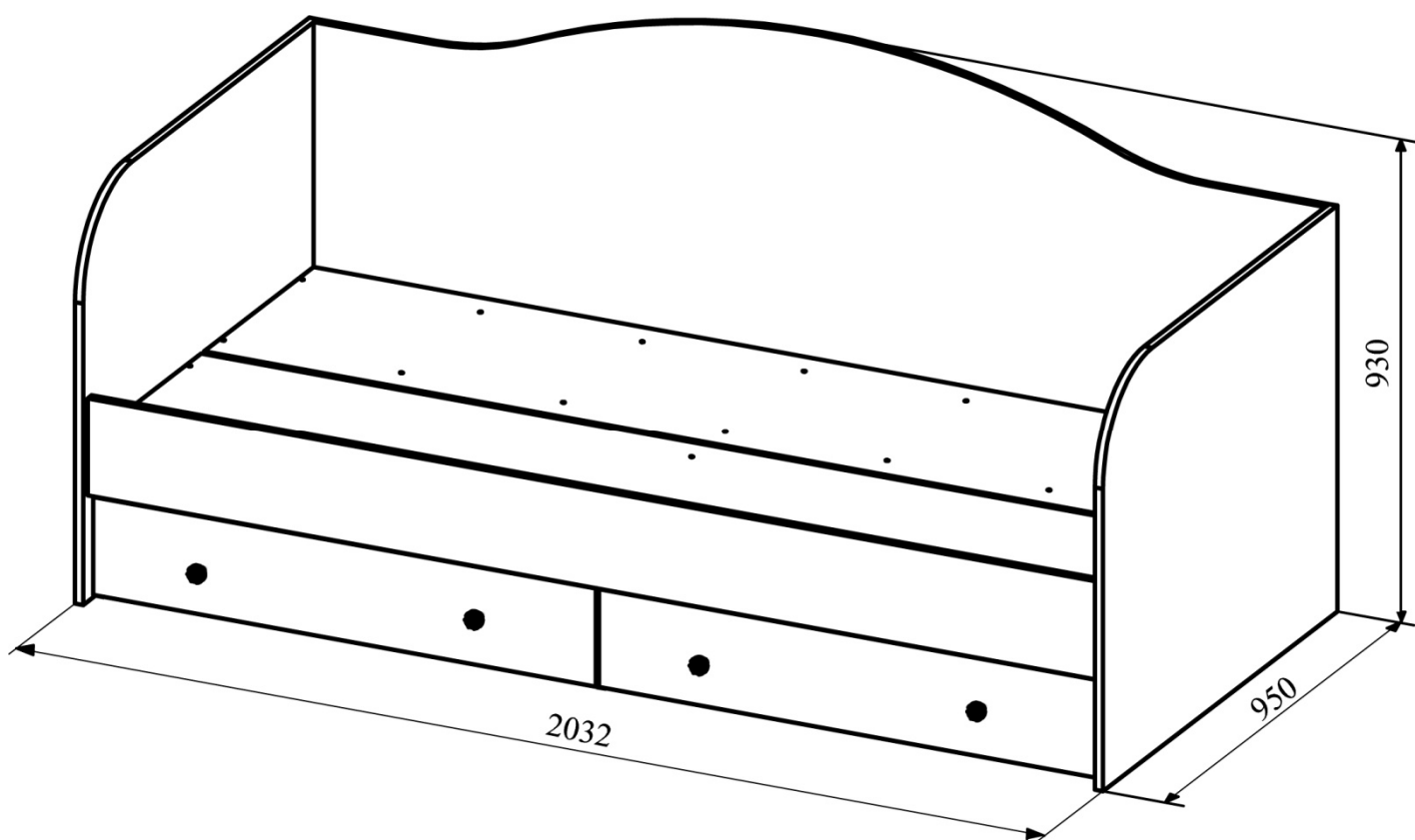

Мебель модульная Диван-кровать ДКД 2000.1

Размеры (ШхВхГ) 2032×930×950мм













ООО "Мебельная фабрика Система"
Московская область, г. Люберцы, Котельнический проезд, д.25

Деталировка

№	Наименование	Размер деталей, мм	Кол-во, шт	№ упаковки	№	Наименование	Размер деталей, мм	Кол-во, шт	№ упаковки
ЛДСП									
1	Боковина левая	780-950	1	Уп.1	10	Вязка ящика	138-919	2	Уп.2
2	Боковина правая	780-950	1	Уп.1	11	Настил	2000-444	2	Уп.2
3	Опора левая	295-868	1	Уп.1		ЛДВП белая			
4	Опора средняя	295-868	1	Уп.1	12	Дно ящика	947-504	2	Уп.1
5	Опора правая	295-868	1	Уп.1		МДФ			
6	Планка	868-80	4	Уп.1	13	Задний щит	2000-720	1	Уп. Фасад
7	Планка	2000-80	2	Уп.2	14	Царга	2000-188	1	Уп. Фасад
8	Бок ящика левый	138-500	2	Уп.2	15	Фасад	996-188	2	Уп. Фасад
9	Бок ящика правый	138-500	2	Уп.2					

Комплектация фурнитуры

16	Евровинт 6×50мм	17	Евроключ		18	Саморез 3,5x16мм	19	Стяжка эксцентриковая		20	Шток для стяжки эксцентриковой	
												
36 шт.		1 шт.			16 шт.		14 шт.		14 шт.			
21	Опора-наконечник	22	Гвоздь	23	Заглушка	24	Направляющие шариковые 500мм		25	Саморез 3,5x16мм	26	Шкант
												
10 шт.		0,035 кг		Евр.	8	Эксц.	12	2 компл.		52 шт.		6 шт.
27	Ручка	4 шт.		входит в упаковку фасадов								

* Предприятие-изготовитель оставляет за собой право на замену материалов, фурнитуры и метизов на аналогичные, не ухудшающие качество изделия.

Перед сборкой внимательно ознакомьтесь с данной инструкцией, проверьте комплектность деталей и фурнитуры. Для сборки элементов желательно воспользоваться помощью квалифицированных специалистов.

Работы проводите на жесткой ровной поверхности. Во избежание появления царапин, укройте ее мягким подстилочным материалом, в качестве которого можно использовать упаковку. Для работы вам понадобится евроключ (имеется в комплекте), крестовая отвертка, шуруповерт, молоток.

СБОРКА

Сборка внутреннего каркаса

1. На Опоры(3,4,5) по разметке прикрепите полозья направляющих(24)(рис.2) при помощи саморезов 3,5x16мм(18) и прибейте опоры-наконечники(21) на нижние торцы при помощи гвоздей(22).

2.Соедините Опоры(1,2,3) и Планки(6) с Планками(7) при помощи евровинтов(16) (рис.1).

Сборка внешнего каркаса (Сборка должна происходить таким образом, чтобы внутренний каркас оказался внутри внешнего).

3.На нижние торцы Боковин(1,2) прибейте опоры-наконечники(21) при помощи гвоздей(22).

4.В отверстия Ø5мм в Боковинах (1,2,3) вкрутите по 2 штока от стяжки эксцентриковой(20) (рис.1, 5), в отверстия Ø8мм вставьте шканты(26).

5. В отверстия в Заднем Щите(13) и Царге(14) вставьте эксцентриковые стяжки(19) (рис.1, 6).

6.Соедините Боковины кровати (1,2) с Задним щитом(13) и Царгой(14) и затяните эксцентрики(19) по часовой стрелке до упора.

7.Скрепите Планки(7) с Царгой(14) и Задним Щитом(13) при помощи саморезов 4x30мм(25).

8.Скрепите Боковины(1,2) с Опорами каркаса(3,5) при помощи саморезов 4x30мм(25).

9.Уложите настил(11) и соедините его с каркасом при помощи саморезов 4x30мм(25).

10.Соберите ящики по схеме ниже и установите их на место.

11. По окончании сборки на шляпки евровинтов и эксцентрики установите декоративные заглушки(23).

Рис.1 Сборка каркаса



Рис.2 - Монтаж направляющих



Рис.3 - Соединение внутреннего каркаса с внешним

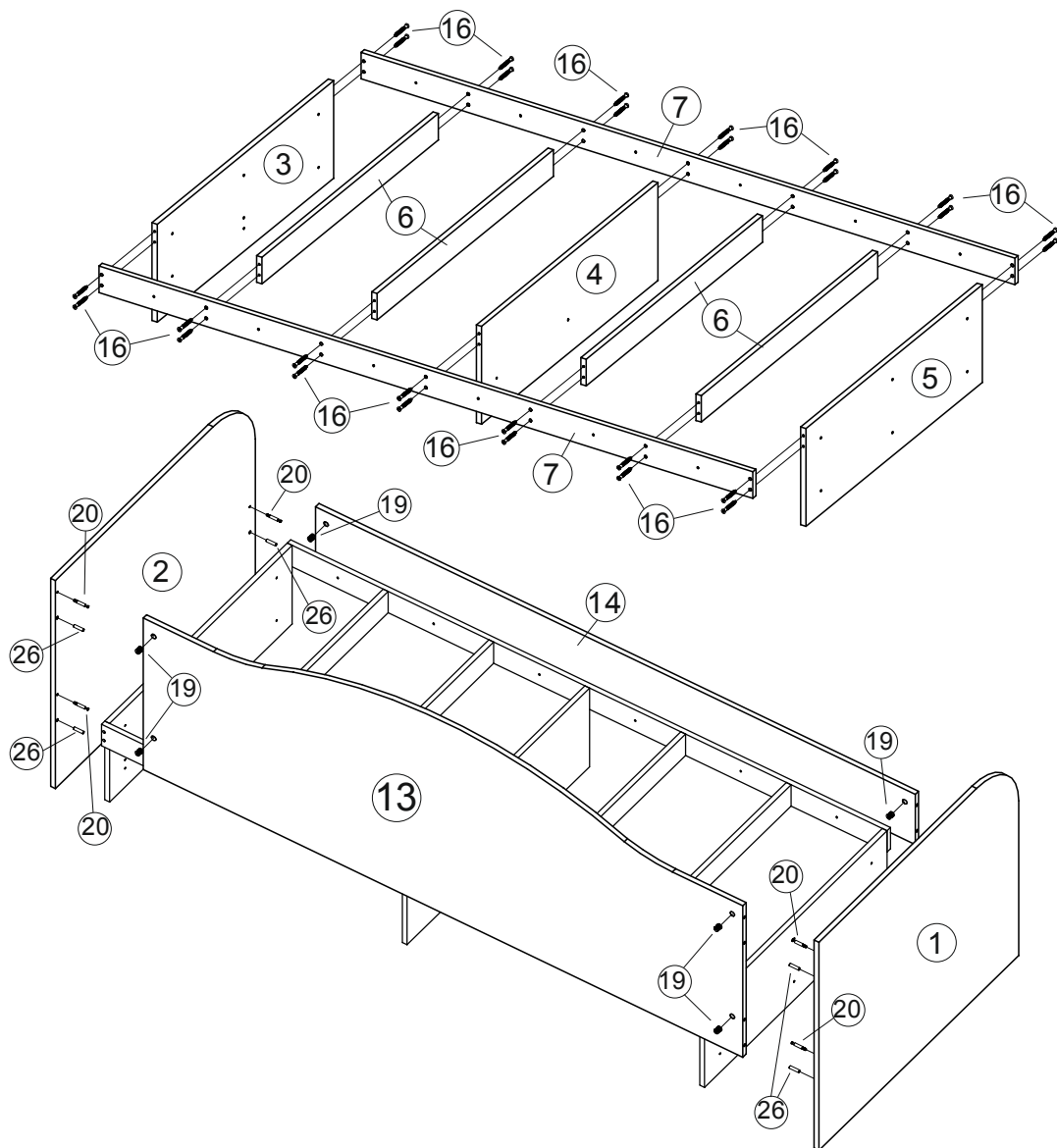

Рис.4 Сборка ящика

Рис.4а - Фасад правого ящика

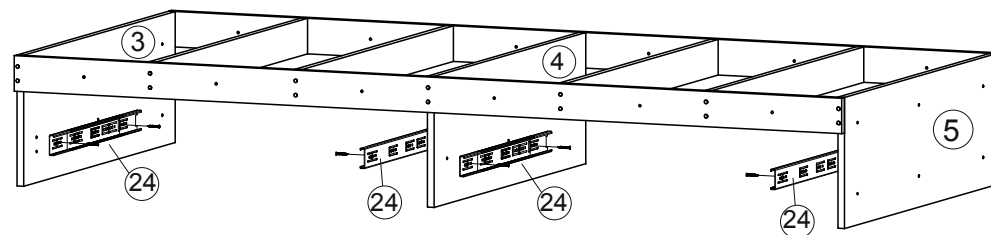

Рис.4б - Фасад левого ящика

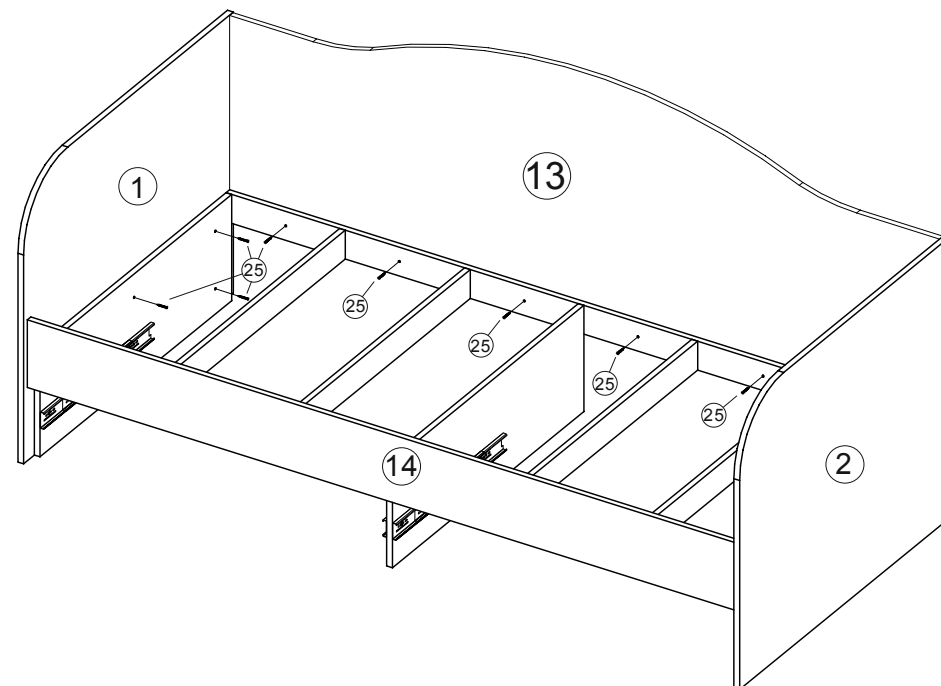

Рис.5 - Установка штока эксцентрика

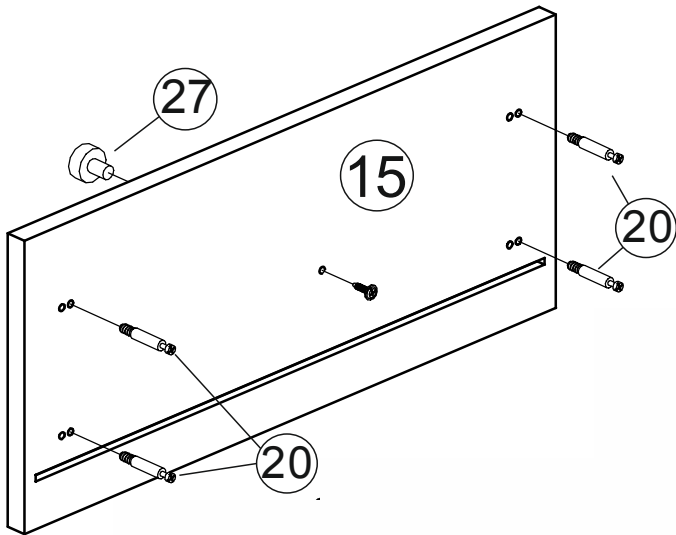

11. Соедините Боковины ящика(8,9) с Вязкой(10) при помощи евровинтов(16).

12. На Боковины ящика(8,9) по разметке прикрепите полозья направляющих(24) при помощи саморезов 3,5x16мм (18).

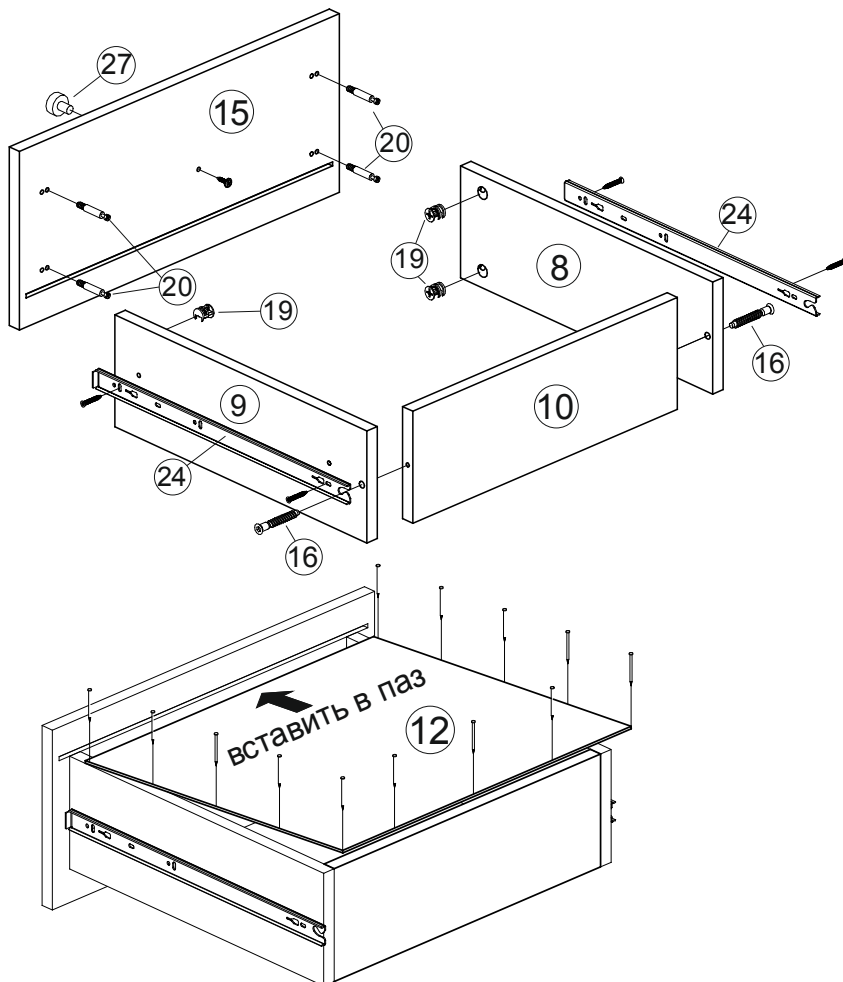
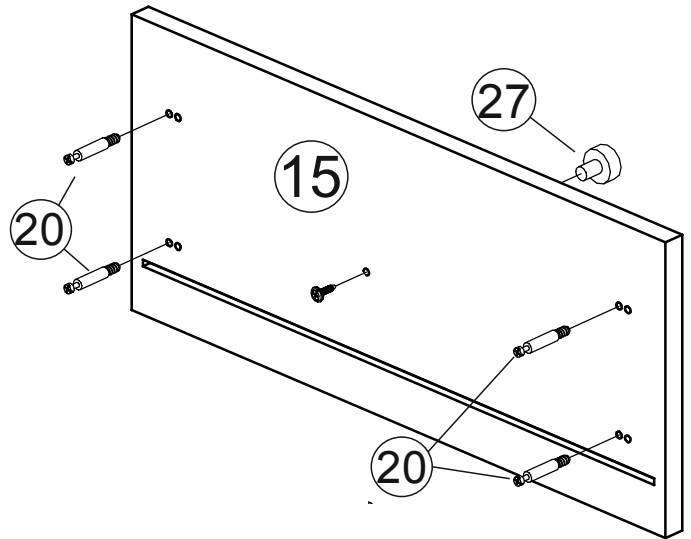
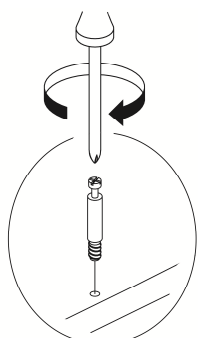
3. В отверстия в Боковинах ящика (8,9) вставьте эксцентриковые стяжки(19).

13. В Фасад(15) вкрутите 4 штока от стяжки эксцентриковой(20) (рис.4,5).

Для того чтобы получить фасад правого ящика вкрутите штоки в отверстия, расположенные правее(рис.4а), для левого ящика соответственно левее(рис.4б).

14. Соедините Фасад(15) с коробом ящика и затяните эксцентрики(19) по часовой стрелке до упора (рис.4,6).

15. Переверните короб ящика. В паз на Фасаде(15) вставьте Дно(12) и прибейте его к Боковинам(8,9) и Вязке(10) гвоздями(22).

16. Установите ручки(27) и зафиксируйте их при помощи винтов для ручки.

*В зависимости от партии изделия и специфики производства, отверстия для эксцентриков(19) в Боковинах(8,9) могут находиться, как внутри готового ящика, так и снаружи.

Рис.6 - Установка и фиксация стяжки эксцентрика

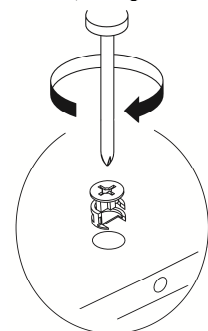

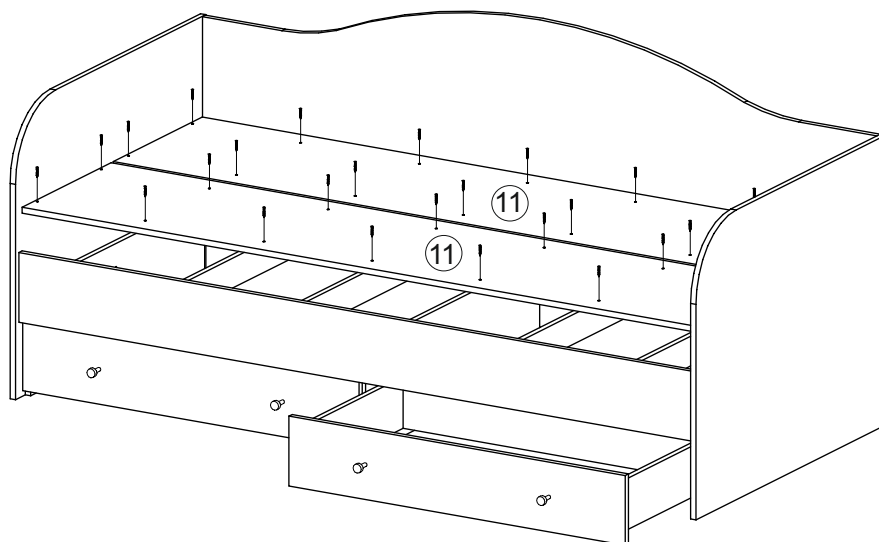

ПРАВИЛА УХОДА И ЭКСПЛУАТАЦИИ

Корпусную мебель необходимо эксплуатировать и хранить в проветриваемых помещениях с нормальным температурно-влажностным режимом, при относительной влажности воздуха 50-70% и температуре не ниже плюс 10°C.

1. Не оставляйте мебель и комплектующие вблизи отопительных приборов и источников огня.
2. Не допускайте воздействия прямых солнечных лучей во избежание изменения цвета изделий и потери товарного вида.
3. Избегайте резких перепадов температур, чрезмерной сухости и повышенной влажности в помещении.
4. Не допускайте грубого механического воздействия на мебель и комплектующие, неаккуратное обращение может привести к повреждению отделочного покрытия, стекол, зеркал и элементов крепежа. При появлении трещин и сколов на поверхности стеклоизделий или обнаружении поломок фурнитуры необходимо немедленно произвести их замену, так как дальнейшая эксплуатация поврежденных деталей может привести к травмам.
5. Не ставьте на поверхность горячие предметы без теплоизоляционных прокладок.
6. Избегайте попадания воды и технических жидкостей
7. При уходе за мебелью рекомендуется протирать поверхности влажной тканью с последующей протиркой насухо, применять аэрозоли, восковые полироли и специальные средства. Запрещается мыть мебель водой и чистить составами, содержащими спирты, растворители, соду и прочие абразивные материалы.
8. В процессе эксплуатации корпусной мебели возможно ослабление крепежных соединений, в этой связи необходимо их периодически подтягивать.

Соблюдение приведенных выше рекомендаций позволит вам продлить срок службы корпусной мебели и поможет избежать проблем при эксплуатации.

ГАРАНТИЙНЫЕ ОБЯЗАТЕЛЬСТВА

Изготовитель гарантирует соответствие мебели требованиям ГОСТ 16371-93 «Мебель. Общие технические условия» при соблюдении условий транспортировки, хранения эксплуатации и рекомендаций по уходу за мебелью.

Срок гарантии на детскую мебель и мебель для общественных помещений составляет 18 месяцев, на бытовую мебель - 24 месяца. Гарантийный срок исчисляется с момента покупки изделия.

Потребитель имеет право на выполнение производителем гарантийных обязательств в течение всего указанного срока в случае обнаружения им дефектов производственного характера, связанных с комплектностью изделия, недостатками материалов и технологий изготовления.

Претензии по качеству изделий, должны предъявляться в магазин, где была приобретена мебель.

Гарантия не действует в случаях:

1. Несоблюдения потребителем рекомендаций производителя по хранению, эксплуатации и уходу за изделием.
2. Естественного износа элементов мебели, возникшего в процессе эксплуатации – потертости, царапины, частичная потеря цвета под воздействием ультрафиолетового излучения.
3. Механических повреждений, вызванных неграмотными действиями при транспортировке, хранении, сборке и эксплуатации корпусной мебели.
4. Повреждения деталей и комплектующих вызванные воздействием чрезмерной влажности и резких перепадов температур, повлекшее за собой разбухание ЛДСП и прочих композитных материалов, отслоение отделочного покрытия и другие повреждения.

Основанием для получения гарантии является наличие оригинала кассового чека либо товарной накладной.

Благодарим вас за приобретение нашей продукции.

Дата упаковки	
Упаковщик	
Номер партии	

