

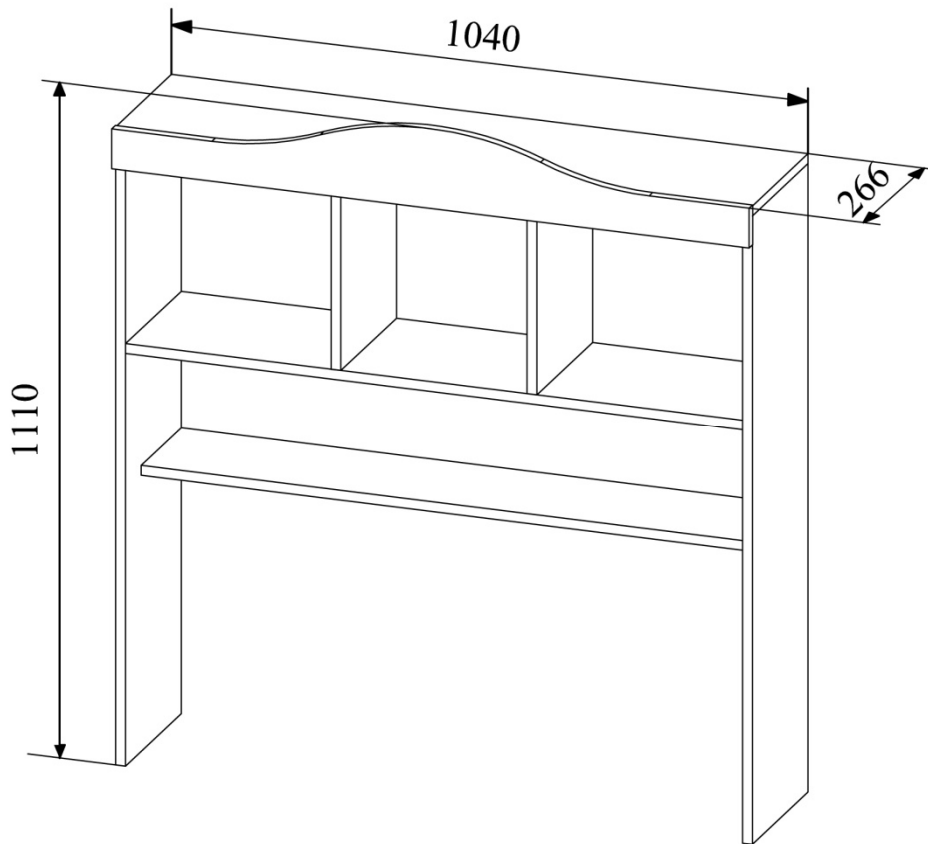

Мебель модульная Надстройка на письменный стол НД 1040.1

Размеры (В×Ш×Г) 1110×1040×266мм



ООО "Мебельная фабрика Система"
Московская область, г. Люберцы, Котельнический проезд, д.25

Деталировка

№	Наименование	Размер деталей, мм	Кол-во, шт	№ упаковки	№	Наименование	Размер деталей, мм	Кол-во, шт	№ упаковки
ЛДСП									
1	Боковина левая	1026-250	1	Уп.1	6	Задняя стенка	1008-208	1	Уп.1
2	Боковина правая	1026-250	1	Уп.1	7	Перегородка	250-336	2	Уп.1
3	Крыша	1040-250	1	Уп.1					
4	Вязка верхняя	1008-250	1	Уп.1		МДФ			
5	Вязка нижняя	1008-186	1	Уп.1	8	Карниз	130-1041	1	Уп. Фасад

Комплектация фурнитуры

9	Евровинт 6×50мм	10	Евроключ	11	Стяжка эксцентриковая	12	Шток для стяжки эксцентриковой	13	Заглушка			
20 шт.		1 шт.		10 шт.		10 шт.		Евр.	4шт.	Эксп.	4шт.	

* Предприятие-изготовитель оставляет за собой право на замену материалов, фурнитуры и метизов на аналогичные, не ухудшающие качество изделия.

Перед сборкой внимательно ознакомьтесь с данной инструкцией, проверьте комплектность деталей и фурнитуры. Для сборки элементов желательно воспользоваться помощью квалифицированных специалистов.

Работы проводите на жесткой ровной поверхности. Во избежание появления царапин, укройте ее мягким подстилочным материалом, в качестве которого можно использовать упаковку. Для работы вам понадобится евроключ (имеется в комплекте), крестовая отвертка, шуруповерт, сверло Ø8мм.

СБОРКА

1. В отверстия в Боковинах(1,2) вкрутите по 4 штока от стяжки эксцентриковой(12) (рис.1,4).
2. В отверстия в Вязках(4,5) вставьте эксцентриковые стяжки(11).
3. Соедините Боковины (1,2) с Вязками(4,5) и затяните эксцентрик по часовой стрелке до упора (рис.1,5).
4. Установите Крышу(3) и соедините ее с Боковинами(1,2) при помощи евровинтов(9).
5. Установите Перегородки(7) между Крышей(3) и Вязкой(4) и зафиксируйте их при помощи евровинтов(9).
6. Установите Заднюю стенку(6) между Вязками(4,5) и зафиксируйте ее при помощи евровинтов(9).

Рис.1 Сборка

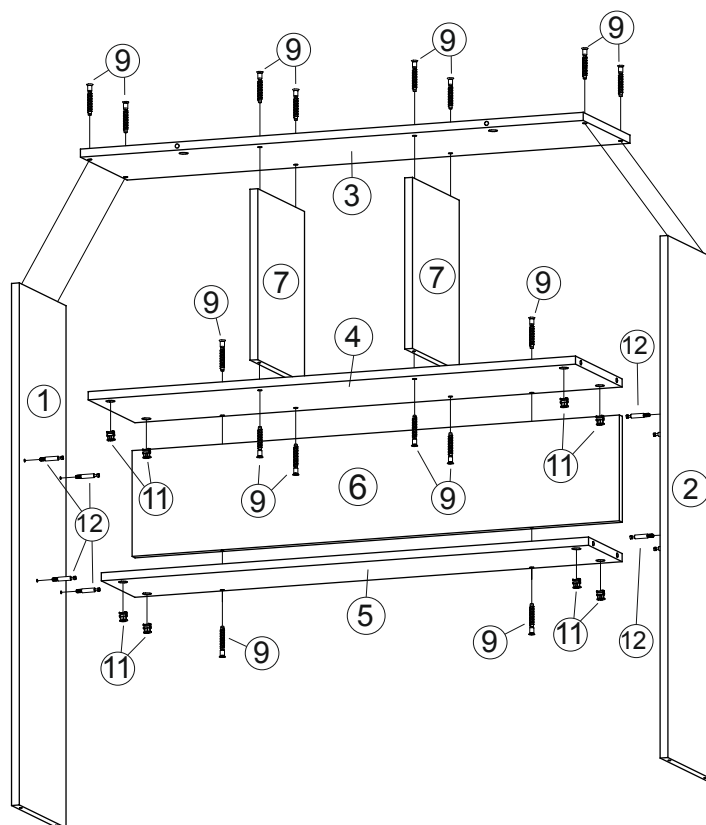

7. В Крышке стола СТД 1070.1 рассверлите насквозь 4 отверстия, предназначенных для крепления надстройки, при помощи дрели и сверла Ø8мм (рис.2).

Внимание!!! При досверливании отверстий насквозь необходимо использовать подложку (деревянный брусок, кусок ДСП), плотно прижатую к лицевой поверхности крышки, чтобы сверло не выходило на воздух. Это позволит избежать повреждений нанесенного отделочного покрытия.

8. Установите надстройку на стол и закрепите ее при помощи евровинтов (9).

Рис.2 Установка надстройки на стол



9. Вставьте в отверстия в Крыше(3) эксцентрики(11). В Карниз(8) вкрутите 2 штока от стяжки эксцентрика(12) (рис.3,4,5).

10. Установите Карниз на крышу и затяните эксцентрик(11) по часовой стрелке до упора (рис.5).

Рис.3 Монтаж карниза

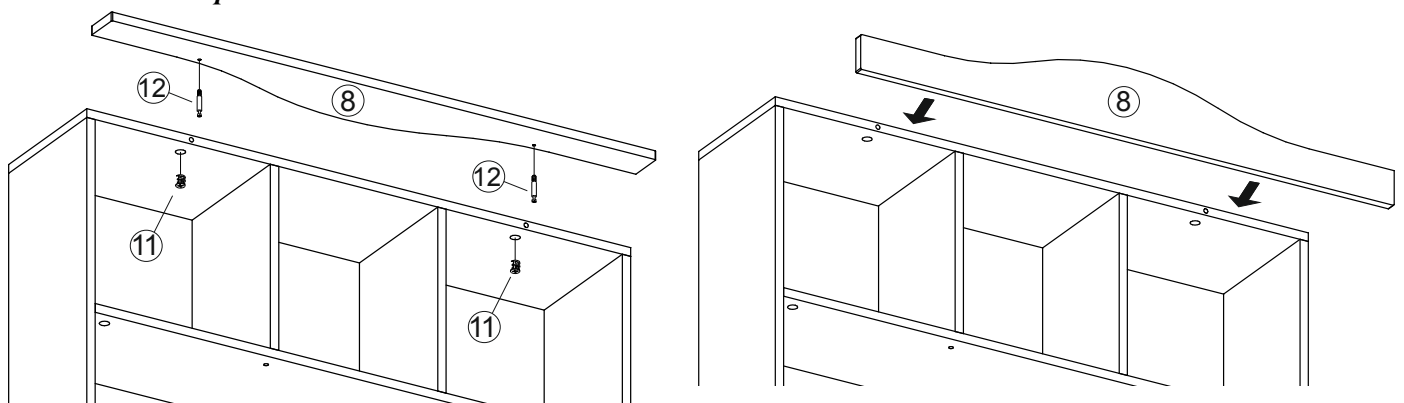

11. По окончании сборки на шляпки евровинтов и эксцентрики установите декоративные заглушки(13).

Рис.4 - Установка штока эксцентрика



Рис.5 - Установка и фиксация стяжки эксцентрика



ПРАВИЛА УХОДА И ЭКСПЛУАТАЦИИ

Корпусную мебель необходимо эксплуатировать и хранить в проветриваемых помещениях с нормальным температурно-влажностным режимом, при относительной влажности воздуха 50-70% и температуре не ниже плюс 10°C.

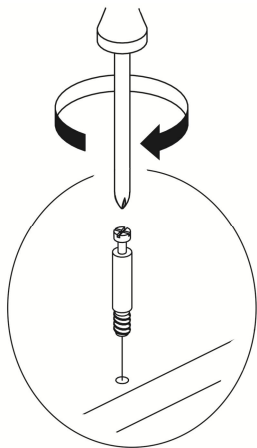
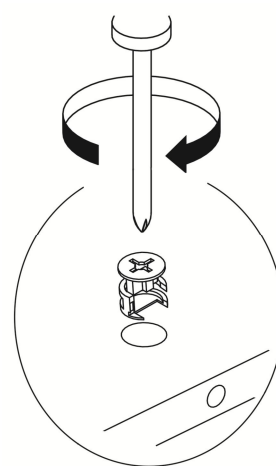
1. Не оставляйте мебель и комплектующие вблизи отопительных приборов и источников огня.
2. Не допускайте воздействия прямых солнечных лучей во избежание изменения цвета изделий и потери товарного вида.
3. Избегайте резких перепадов температур, чрезмерной сухости и повышенной влажности в помещении.
4. Не допускайте грубого механического воздействия на мебель и комплектующие, неаккуратное обращение может привести к повреждению отделочного покрытия, стекол, зеркал и элементов крепежа. При появлении трещин и сколов на поверхности стеклоизделий или обнаружении поломок фурнитуры необходимо немедленно произвести их замену, так как дальнейшая эксплуатация поврежденных деталей может привести к травмам.
5. Не ставьте на поверхность горячие предметы без теплоизоляционных прокладок.
6. Избегайте попадания воды и технических жидкостей
7. При уходе за мебелью рекомендуется протирать поверхности влажной тканью с последующей протиркой насухо, применять аэрозоли, восковые полироли и специальные средства. Запрещается мыть мебель водой и чистить составами, содержащими спирты, растворители, соду и прочие абразивные материалы.
8. В процессе эксплуатации корпусной мебели возможно ослабление крепежных соединений, в этой связи необходимо их периодически подтягивать.

Соблюдение приведенных выше рекомендаций позволит вам продлить срок службы корпусной мебели и поможет избежать проблем при эксплуатации.

ГАРАНТИЙНЫЕ ОБЯЗАТЕЛЬСТВА

Изготовитель гарантирует соответствие мебели требованиям ГОСТ 16371-93 «Мебель. Общие технические условия» при соблюдении условий транспортировки, хранения эксплуатации и рекомендаций по уходу за мебелью.

Срок гарантии на детскую мебель и мебель для общественных помещений составляет 18 месяцев, на бытовую мебель - 24 месяца. Гарантийный срок исчисляется с момента покупки изделия.

Потребитель имеет право на выполнение производителем гарантийных обязательств в течение всего указанного срока в случае обнаружения им дефектов производственного характера, связанных с комплектностью изделия, недостатками материалов и технологий изготовления.

Претензии по качеству изделий, должны предъявляться в магазин, где была приобретена мебель.

Гарантия не действует в случаях:

1. Несоблюдения потребителем рекомендаций производителя по хранению, эксплуатации и уходу за изделием.
2. Естественного износа элементов мебели, возникшего в процессе эксплуатации – потертости, царапины, частичная потеря цвета под воздействием ультрафиолетового излучения.
3. Механических повреждений, вызванных неграмотными действиями при транспортировке, хранении, сборке и эксплуатации корпусной мебели.
4. Повреждения деталей и комплектующих вызванные воздействием чрезмерной влажности и резких перепадов температур, повлекшее за собой разбухание ЛДСП и прочих композитных материалов, отслоение отделочного покрытия и другие повреждения.

Основанием для получения гарантии является наличие оригинала кассового чека либо товарной накладной.

Благодарим вас за приобретение нашей продукции.

Дата упаковки	
Упаковщик	
Номер партии	